

CONTENIDO

1. UNIR LAS PIEZAS A1 Y A2 MEDIANTE LOS TORNILLOS, LAS ARANDELAS Y LAS TUERCAS ("D", "E", "F" Y "G")

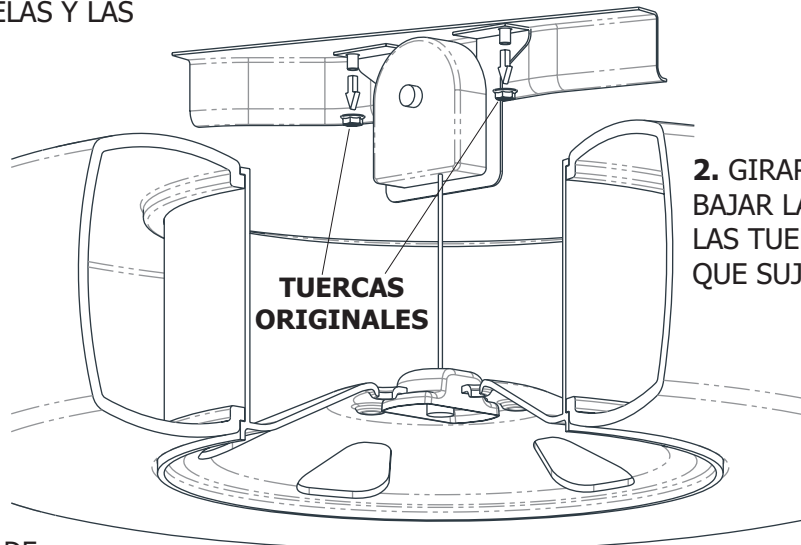
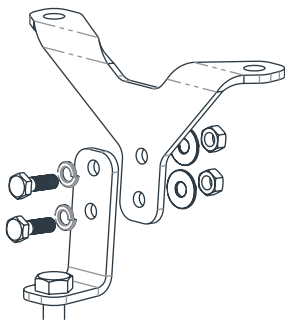

2. GIRAR EL MALACATE, BAJAR LA RUEDA Y RETIRAR LAS TUERCAS ORIGINALES QUE SUJETAN EL MALACATE

3. COLOCAR EL SOPORTE "A" DE MODO QUE EL TORNILLO QUEDE HACIA LA PARTE DELANTERA DEL VEHÍCULO Y LOS AGUJEROS COINCIDAN CON LOS DEL VEHÍCULO Y SUJETAR JUNTO CON EL MALACATE CON LAS TUERCAS ORIGINALES

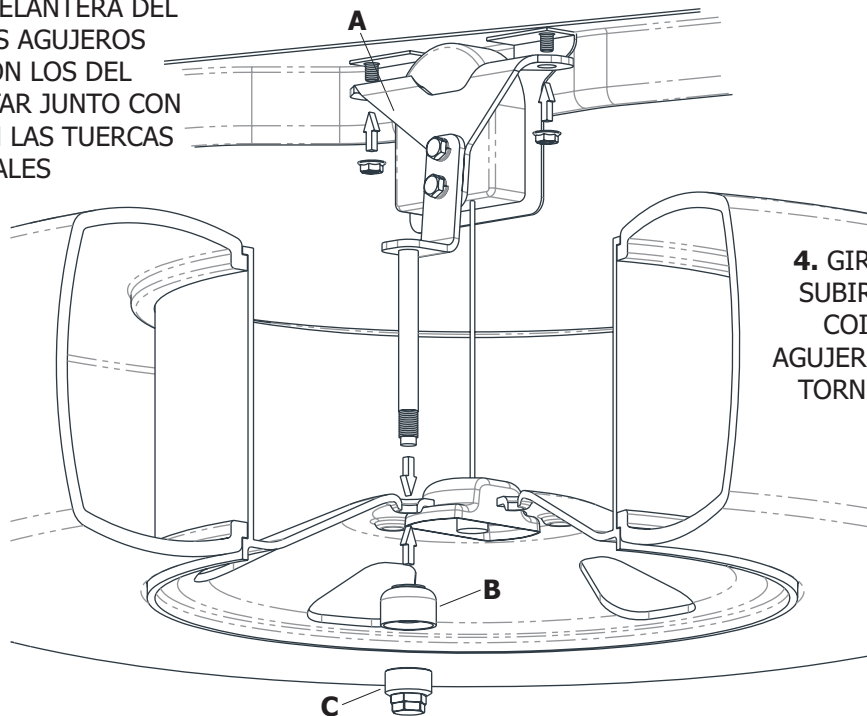

4. GIRAR EL MALACATE PARA SUBIR LA RUEDA HACIENDO COINCIDIR UNO DE LOS AGUJEROS DE LA MISMA CON EL TORNILLO DEL SOPORTE "A"

5. COLOCAR DESDE ABAJO LA TUERCA "B" Y AJUSTARLA CON LA LLAVE DE SEGURIDAD "C"
PRECAUCIÓN: GUARDAR LA LLAVE DE SEGURIDAD EN EL BOLSO PORTAHERRAMIENTAS DEL VEHÍCULO