

#### CONTENIDO

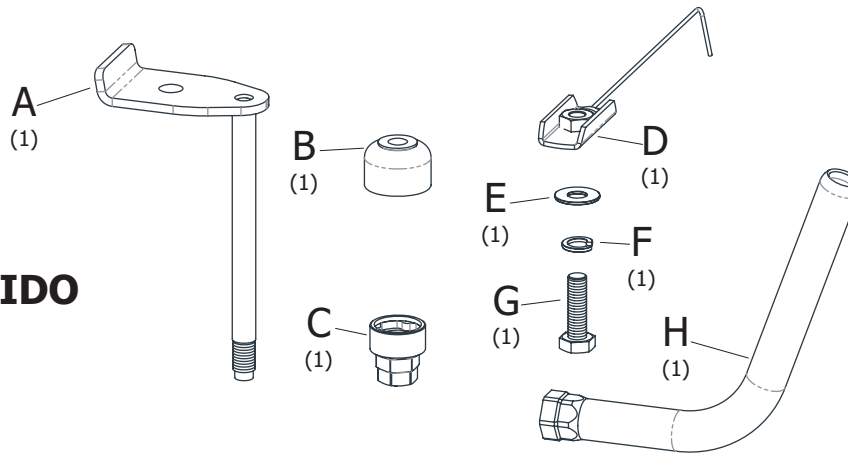

**1. BAJAR LA RUEDA E INTRODUCIR LA PLACA "D" EN EL TRAVESAÑO EN QUE SE APOYA LA RUEDA, A TRAVÉS DEL AGUJERO OBLONGO SITUADO DEL LADO DEL ACOMPAÑANTE, HASTA QUE LA TUERCA COINCIDA CON EL AGUJERO SITUADO APROX. EN EL CENTRO DEL VEHÍCULO**

**2. COLOCAR EL SOPORTE "A" DE MODO QUE EL TORNILLO QUEDE HACIA LA PARTE TRASERA DEL VEHÍCULO Y SUJETAR AL MISMO CON EL TORNILLO "G" Y LAS ARANDELAS "E" Y "F"**

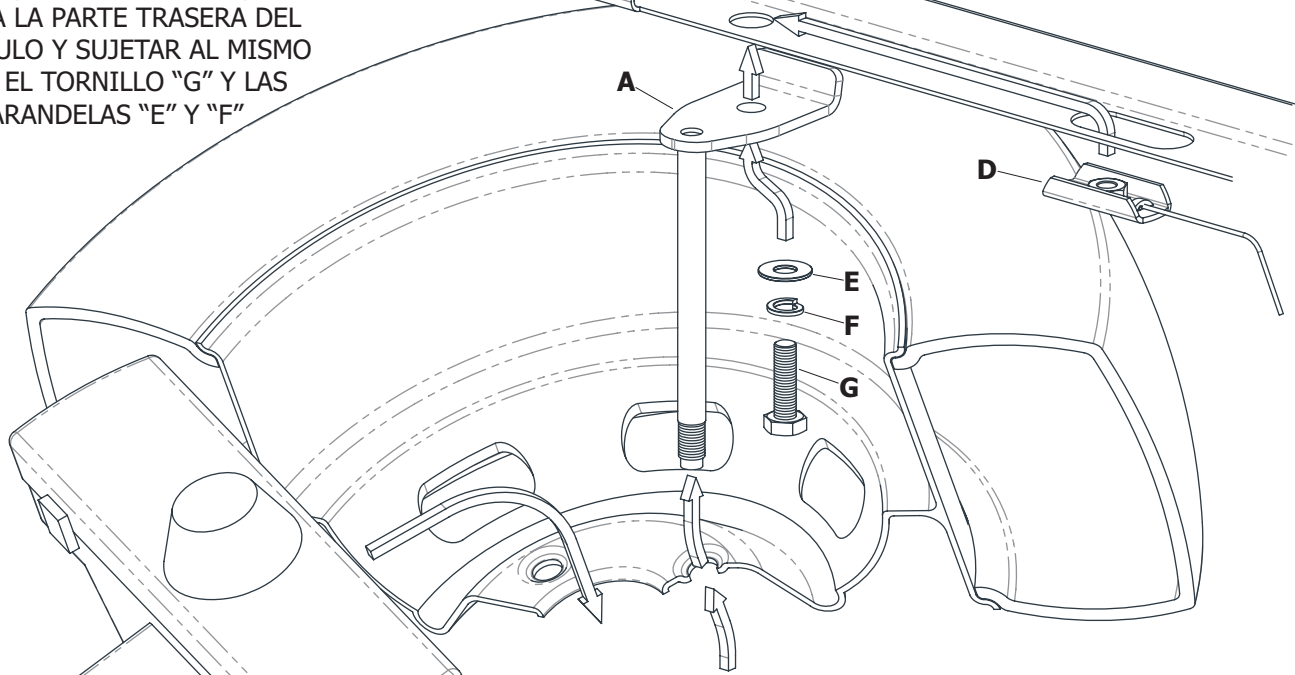

**3. SUBIR LA RUEDA HACIENDO COINCIDIR UNO DE LOS AGUJEROS DE LA MISMA CON EL TORNILLO DEL SOPORTE "A"**

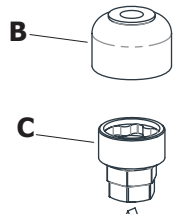

**4. COLOCAR DESDE ABAJO LA TUERCA "B" Y AJUSTARLA CON LA LLAVE "C", UTILIZANDO EL TUBO LLAVE "H"**

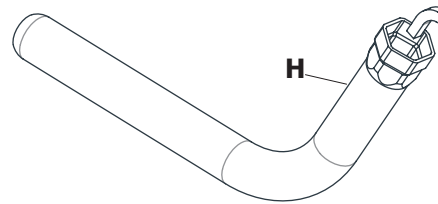

**PRECAUCIÓN:** GUARDAR LA LLAVE DE SEGURIDAD EN EL BOLSO PORTAHERRAMIENTAS