

#### CONTENIDO

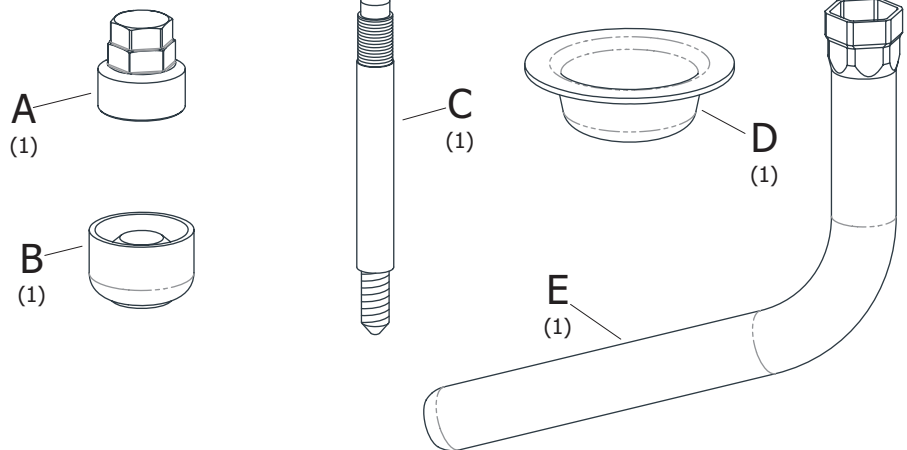

**1. RETIRAR EL TORNILLO  
QUE SUJETA LA RUEDA**

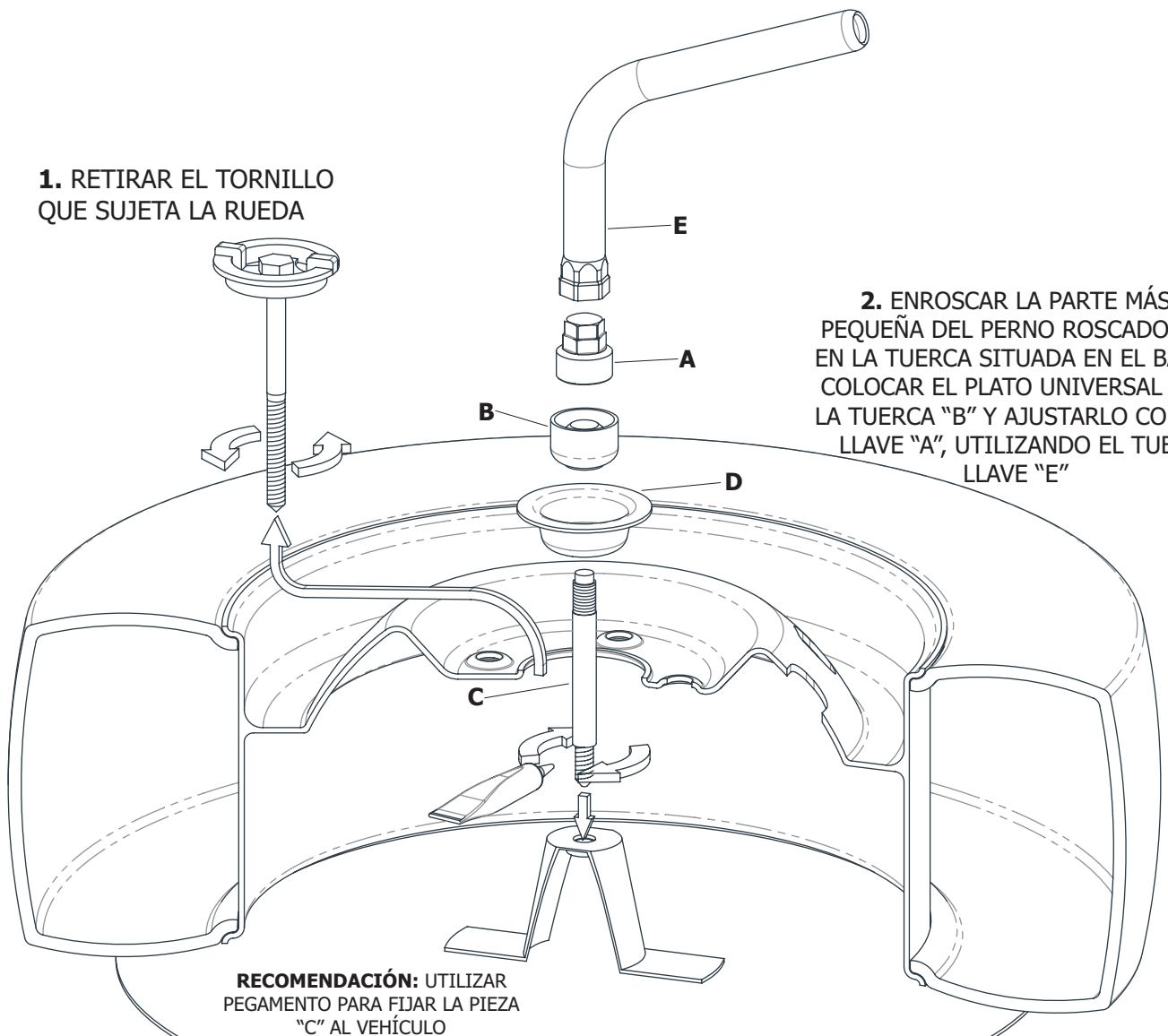

**2. ENROSCAR LA PARTE MÁS  
PEQUEÑA DEL PERNO ROSCADO "C"  
EN LA TUERCA SITUADA EN EL BAÚL,  
COLOCAR EL PLATO UNIVERSAL "D",  
LA TUERCA "B" Y AJUSTARLO CON LA  
LLAVE "A", UTILIZANDO EL TUBO  
LLAVE "E"**

**RECOMENDACIÓN:** UTILIZAR  
PEGAMENTO PARA FIJAR LA PIEZA  
"C" AL VEHÍCULO

**PRECAUCIÓN:** GUARDAR LA LLAVE DE SEGURIDAD EN EL BOLSO  
PORTAHERRAMIENTAS