

#### CONTENIDO

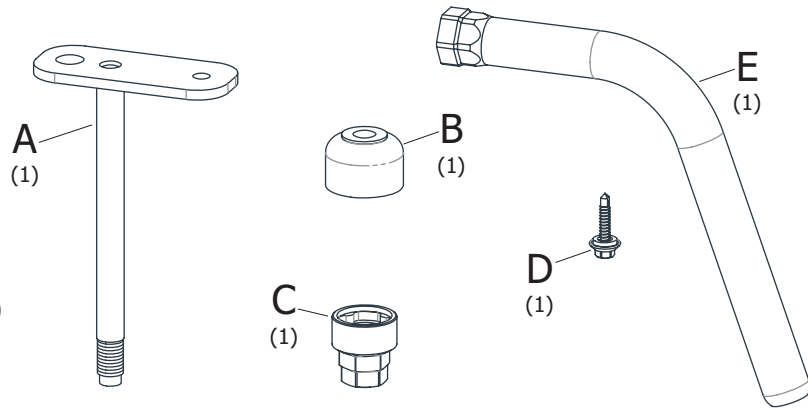

**1. BAJAR LA RUEDA Y RETIRAR EL TORNILLO QUE SUJETA LA PARRILLA PORTA RUEDA AL VEHÍCULO. COLOCAR EL SOPORTE "A" DE MODO QUE EL TORNILLO QUEDE HACIA LA PARTE TRASERA DEL VEHÍCULO Y SUJETAR AL MISMO JUNTO CON LA PARRILLA CON EL TORNILLO ORIGINAL Y EL TORNILLO AUTOPERFORANTE "D"**

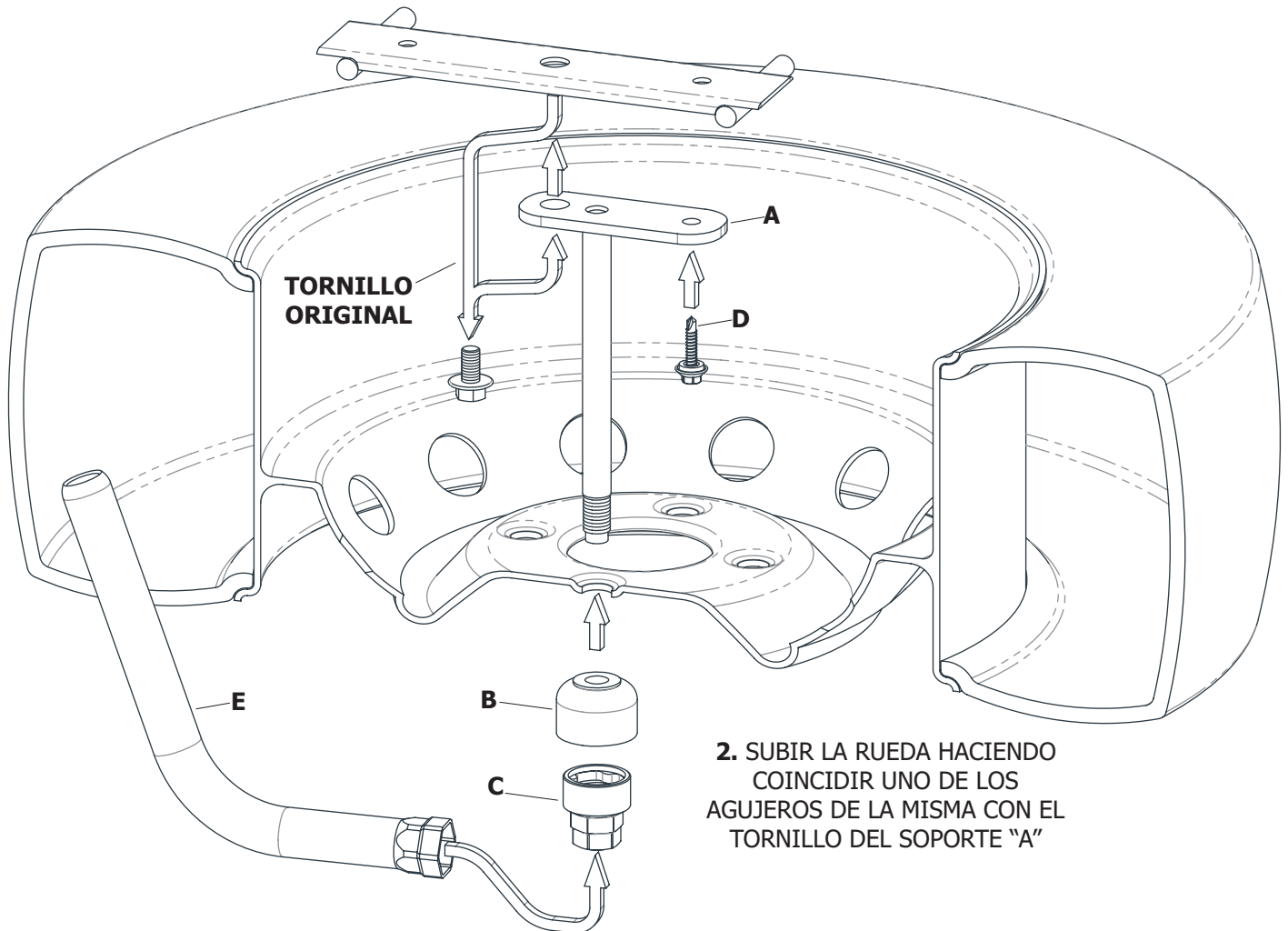

**2. SUBIR LA RUEDA HACIENDO COINCIDIR UNO DE LOS AGUJEROS DE LA MISMA CON EL TORNILLO DEL SOPORTE "A"**

**3. COLOCAR DESDE ABAJO LA TUERCA "B" Y AJUSTARLA CON LA LLAVE DE SEGURIDAD "C", UTILIZANDO EL TUBO LLAVE "E"**

**PRECAUCIÓN:** GUARDAR LA LLAVE DE SEGURIDAD EN EL BOLSO PORTAHERRAMIENTAS