

### CONTENIDO

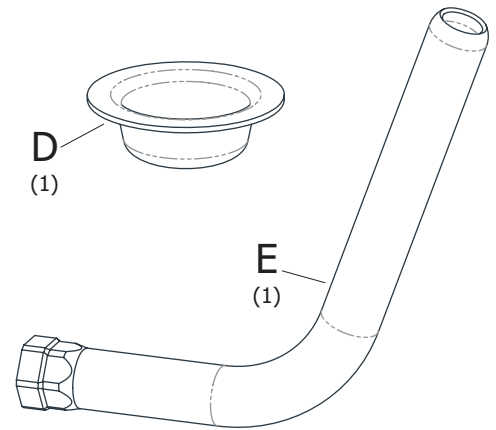

#### 1. RETIRAR EL TORNILLO QUE SUJETA LA RUEDA

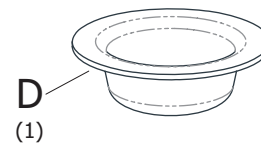
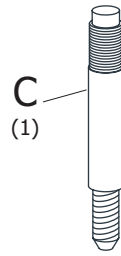
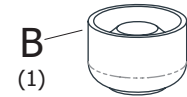
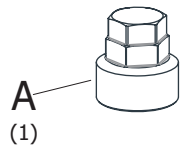
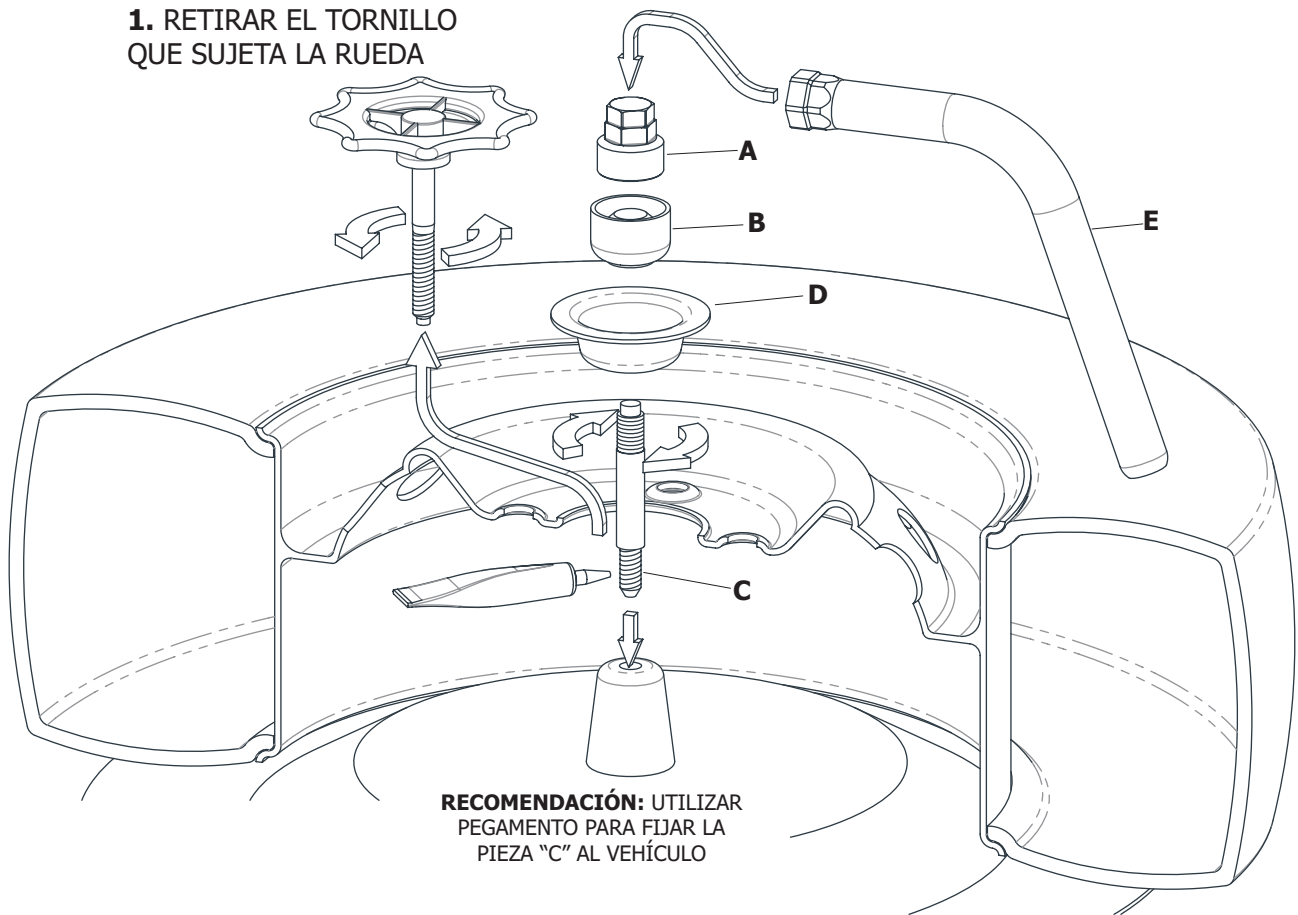

**RECOMENDACIÓN:** UTILIZAR PEGAMENTO PARA FIJAR LA PIEZA "C" AL VEHÍCULO

#### 2. ENROSCAR LA PARTE MÁS PEQUEÑA DEL PERNO ROSCADO "C" EN LA TUERCA SITUADA EN EL BAÚL, COLOCAR EL PLATO UNIVERSAL "D", LA TUERCA "B" Y AJUSTARLO CON LA LLAVE "A", UTILIZANDO EL TUBO LLAVE "E"

**PRECAUCIÓN:** GUARDAR LA LLAVE DE SEGURIDAD EN EL BOLSO PORTAHERRAMIENTAS