

CÓDIGO  
SEGURIDAD

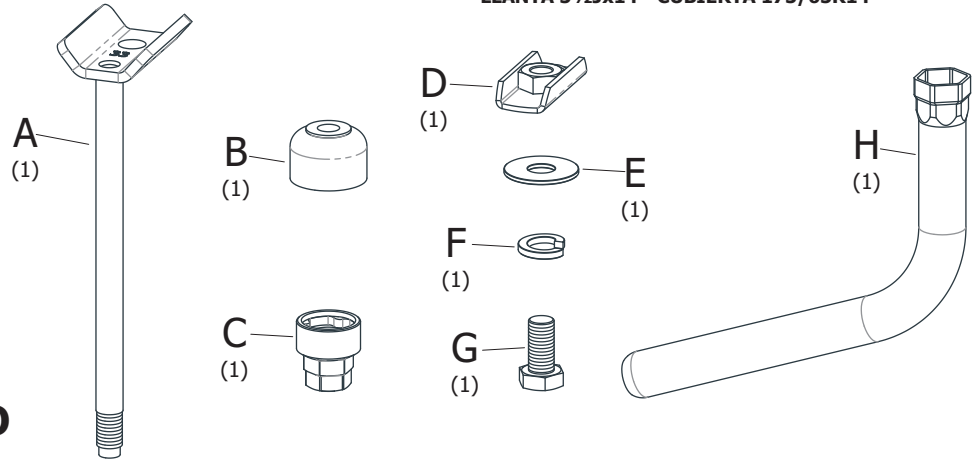

## CONTENIDO



2. MARCAR Y AGUJEREAR  
EL PISO DEL VEHÍCULO  
CON MECHA Ø13mm

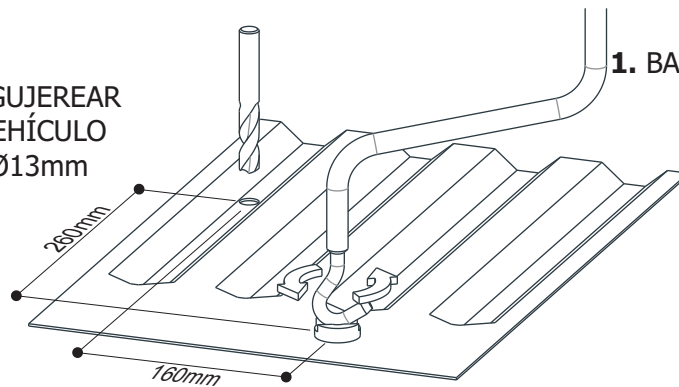

1. BAJAR LA RUEDA

3. COLOCAR DESDE ABAJO EL SOPORTE "A" Y  
AJUSTAR CON LA PLACA "D" DESDE ARRIBA Y EL  
TORNILLO "G" Y LAS ARANDELAS "E" Y "F" DESDE  
ABAJO. LUEGO SUBIR LA RUEDA DE MODO QUE  
EL TORNILLO DEL SOPORTE "A" COINCIDA CON  
UN AGUJERO DE LA LLANTA

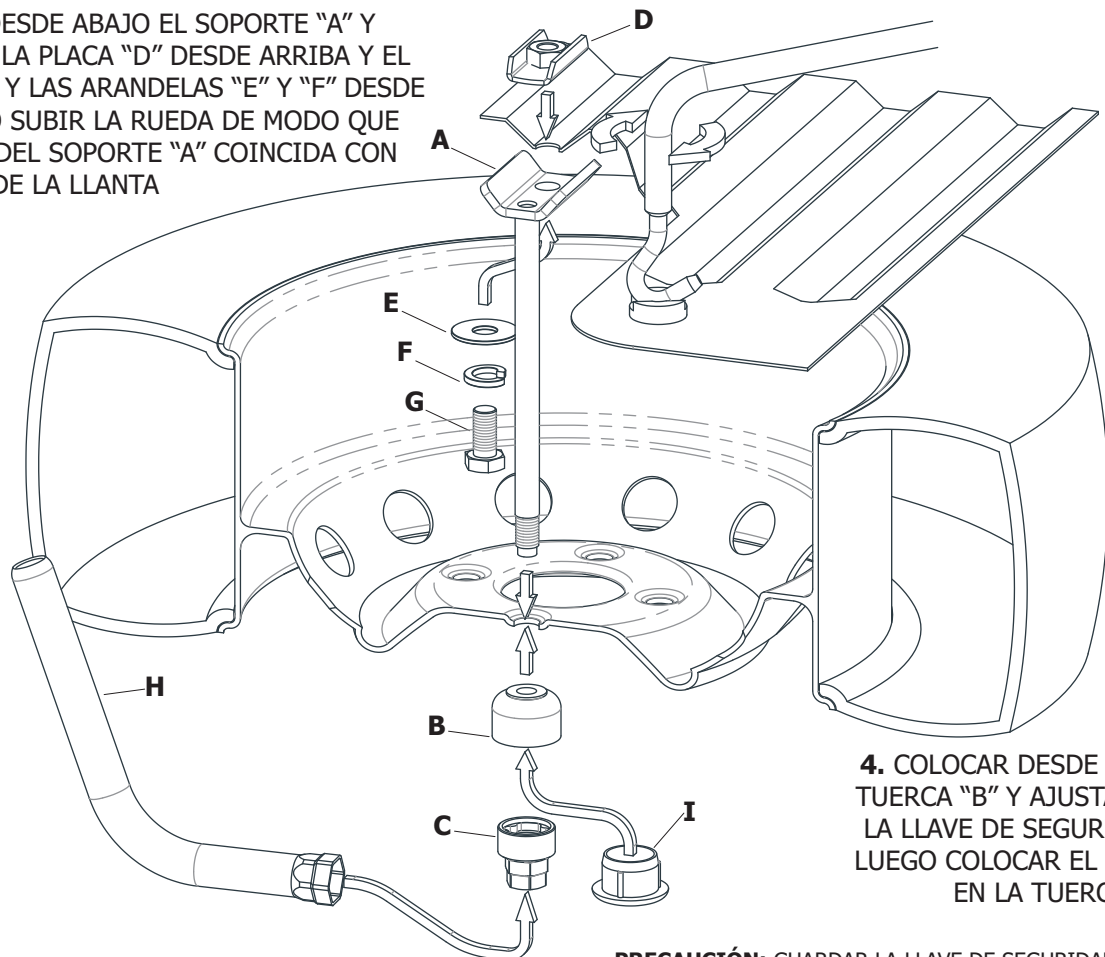

4. COLOCAR DESDE ABAJO LA  
TUERCA "B" Y AJUSTARLA CON  
LA LLAVE DE SEGURIDAD "C".  
LUEGO COLOCAR EL TAPÓN "I"  
EN LA TUERCA

**PRECAUCIÓN:** GUARDAR LA LLAVE DE SEGURIDAD EN EL BOLSO  
PORTAHERRAMIENTAS Y, EN CASO DE PÉRDIDA, SOLICITAR UNA  
NUEVA MEDIANTE EL CÓDIGO IMPRESO EN LA TARJETA