

## CONTENIDO

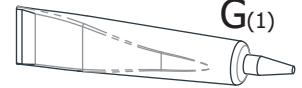

**1. RETIRAR EL TORNILLO QUE SUJETA LA RUEDA**

**2. ENROSCAR LA PARTE MÁS PEQUEÑA DEL PERNO ROSCADO "E" EN LA TUERCA SITUADA EN EL BAÚL, COLOCAR EL PLATO UNIVERSAL "C", LA TUERCA "B" Y AJUSTARLO CON LA LLAVE "A", UTILIZANDO EL TUBO LLAVE "F". LUEGO COLOCAR EL TAPÓN "D" EN LA TUERCA**

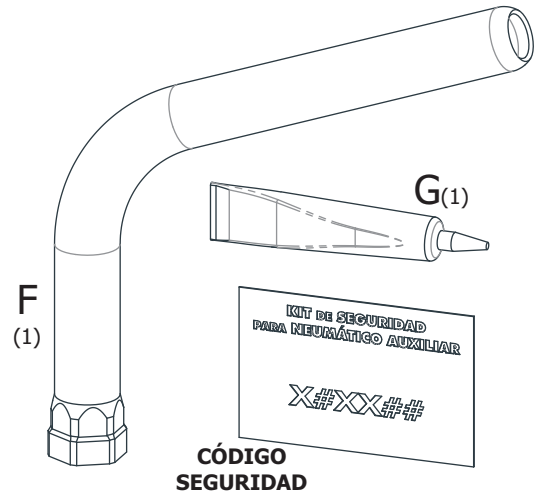
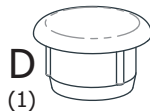
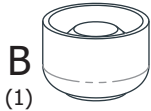
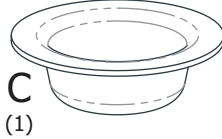
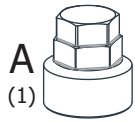
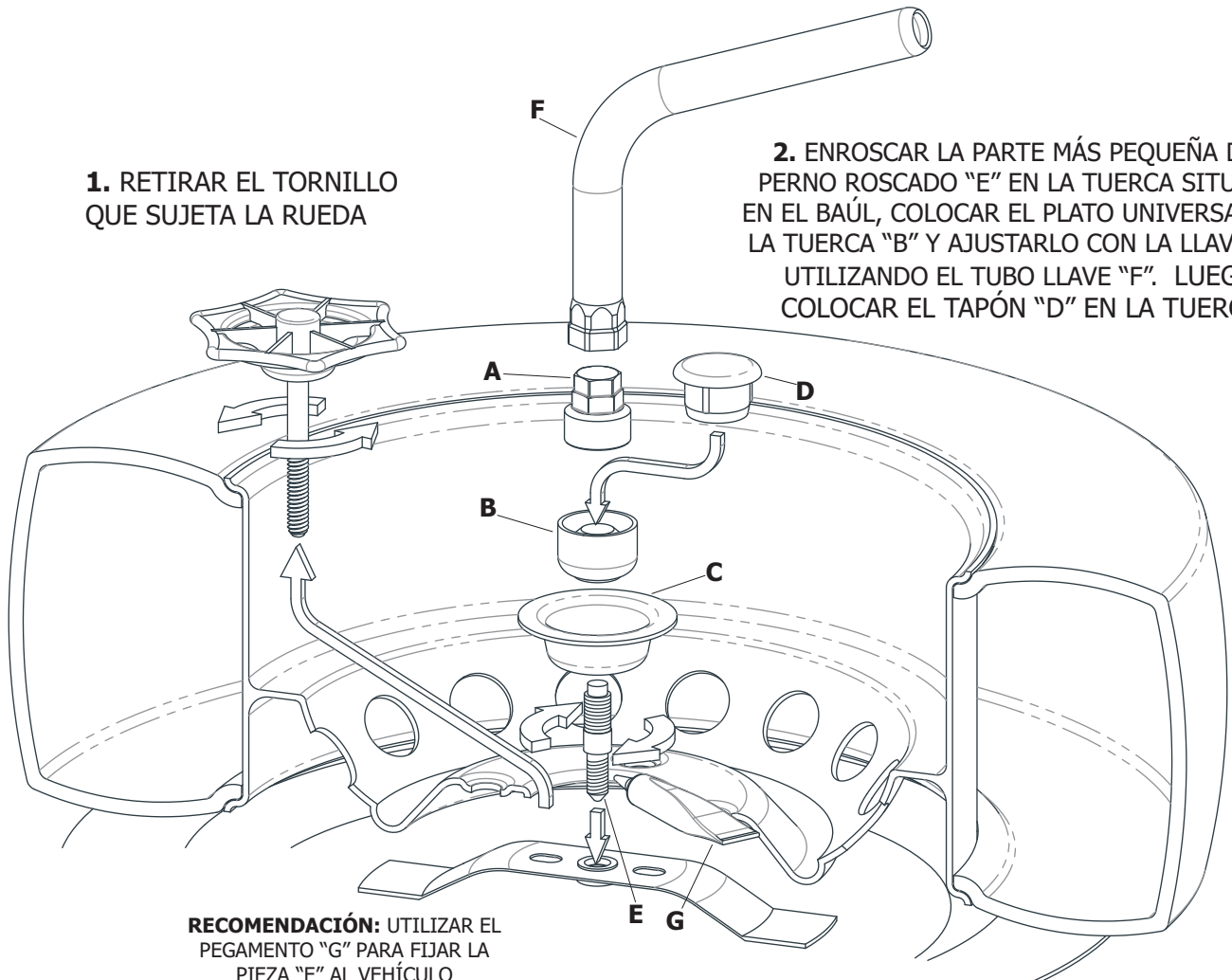

**RECOMENDACIÓN:** UTILIZAR EL PEGAMENTO "G" PARA FIJAR LA PIEZA "E" AL VEHÍCULO

**PRECAUCIÓN:** GUARDAR LA LLAVE DE SEGURIDAD EN EL BOLSO PORTAHERRAMIENTAS Y, EN CASO DE PÉRDIDA, SOLICITAR UNA NUEVA MEDIANTE EL CÓDIGO IMPRESO EN LA TARJETA



**ADHERIR LA CALCOMANÍA EN UN LUGAR VISIBLE (PARAGOLPES, PORTÓN TRASERO, LUNETA, ETC.)**