

CONTENIDO

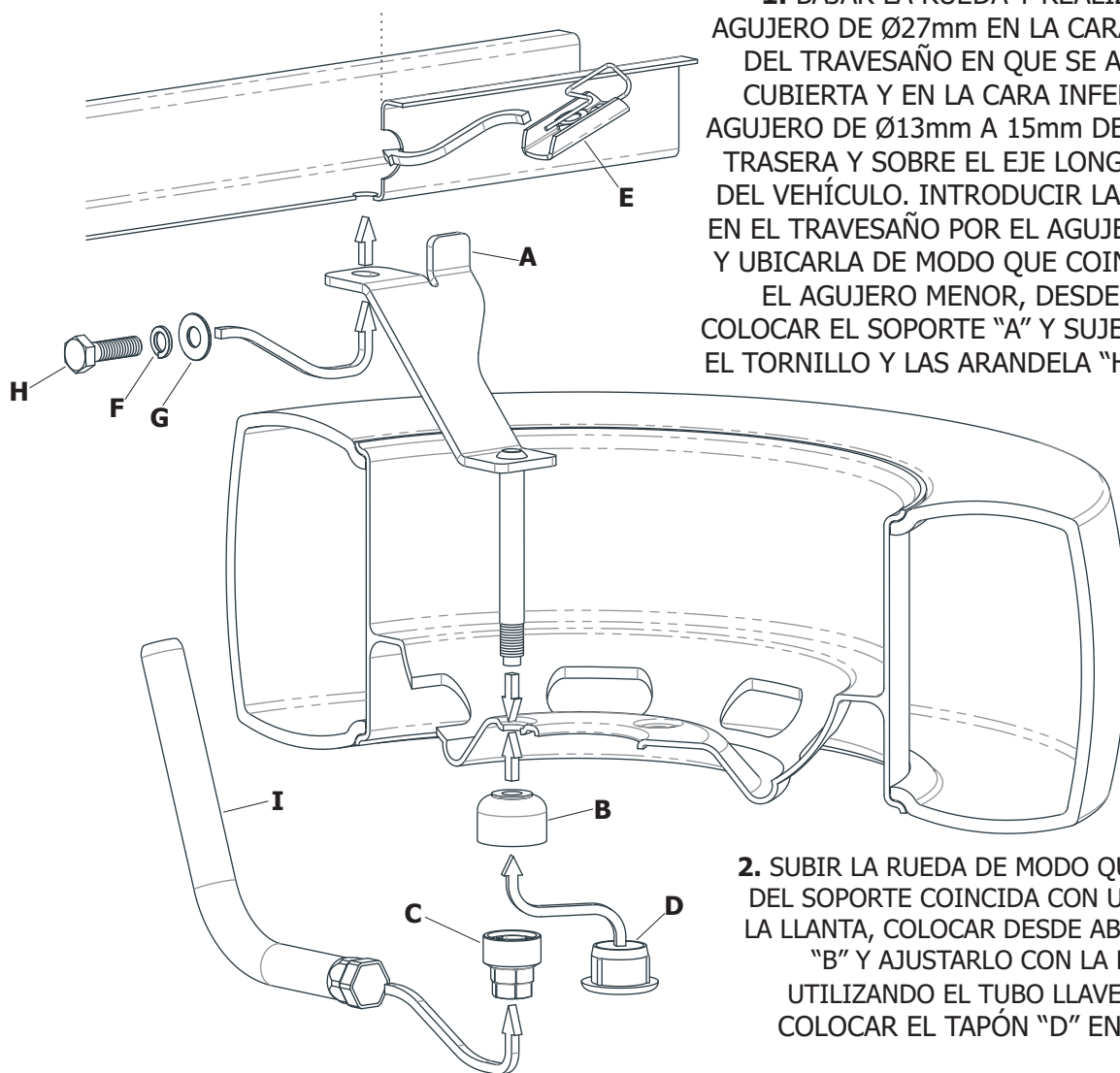
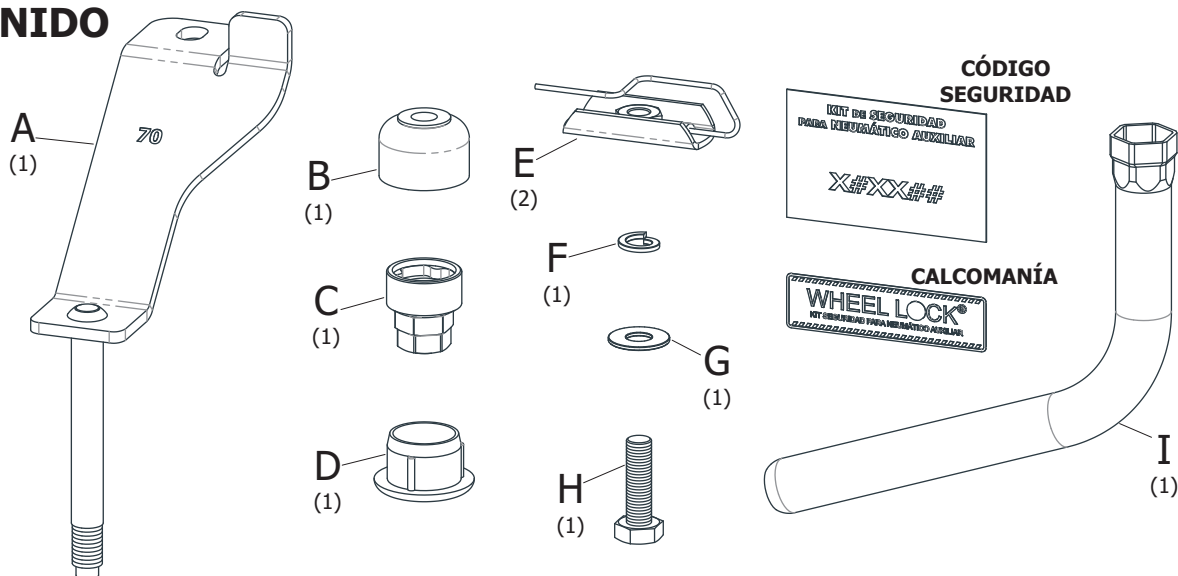

1. BAJAR LA RUEDA Y REALIZAR UN AGUJERO DE Ø27mm EN LA CARA TRASERA DEL TRAVESAÑO EN QUE SE APOYA LA CUBIERTA Y EN LA CARA INFERIOR UN AGUJERO DE Ø13mm A 15mm DE LA ARISTA TRASERA Y SOBRE EL EJE LONGITUDINAL DEL VEHÍCULO. INTRODUCIR LA PLACA "E" EN EL TRAVESAÑO POR EL AGUJERO MAYOR Y UBICARLA DE MODO QUE COINCIDA CON EL AGUJERO MENOR, DESDE ABAJO COLOCAR EL SOPORTE "A" Y SUJETARLO CON EL TORNILLO Y LAS ARANDELA "H", "G" Y "F"

2. SUBIR LA RUEDA DE MODO QUE EL TORNILLO DEL SOPORTE COINCIDA CON UN AGUJERO DE LA LLANTA, COLOCAR DESDE ABAJO LA TUERCA "B" Y AJUSTARLO CON LA LLAVE "C", UTILIZANDO EL TUBO LLAVE "I". LUEGO COLOCAR EL TAPÓN "D" EN LA TUERCA

PRECAUCIÓN: GUARDAR LA LLAVE DE SEGURIDAD EN EL BOLSO PORTAHERRAMIENTAS Y, EN CASO DE PÉRDIDA, SOLICITAR UNA NUEVA MEDIANTE EL CÓDIGO IMPRESO EN LA TARJETA



ADHERIR LA CALCOMANÍA EN UN LUGAR VISIBLE (PARAGOLPES, PORTÓN TRASERO, LUNETA, ETC.)