

CONTENIDO

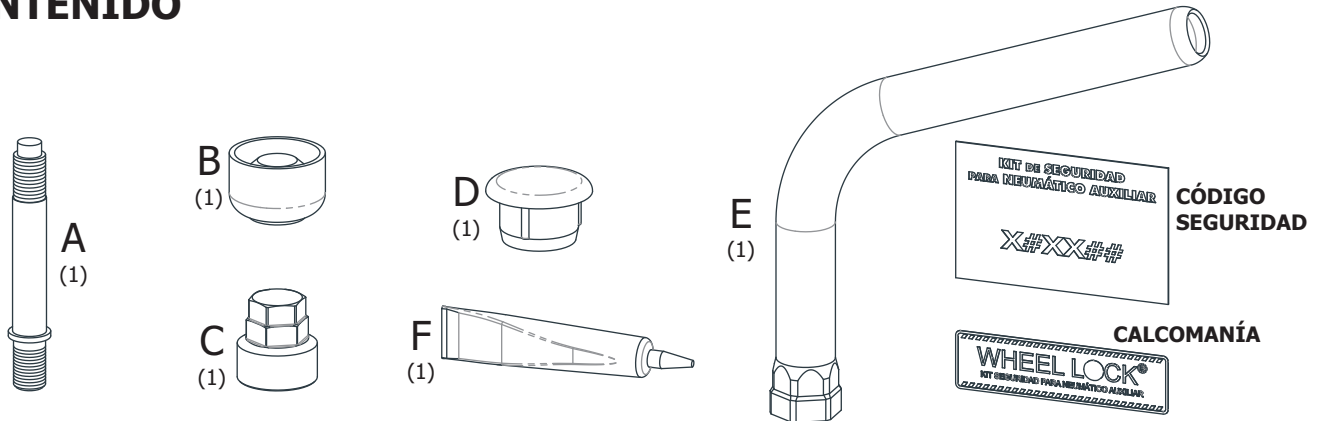

1. RETIRAR LA RUEDA DESENROSCANDO LA TUERCA Y/O TORNILLOS ORIGINALES QUE LA SUJETAN Y ENROSCAR EL EXTREMO CON TOPE DEL PERNO "A" EN UNA DE LAS TUERCAS DEL SOPORTE

RECOMENDACIÓN: UTILIZAR EL PEGAMENTO "F" PARA FIJAR LA PIEZA "A"

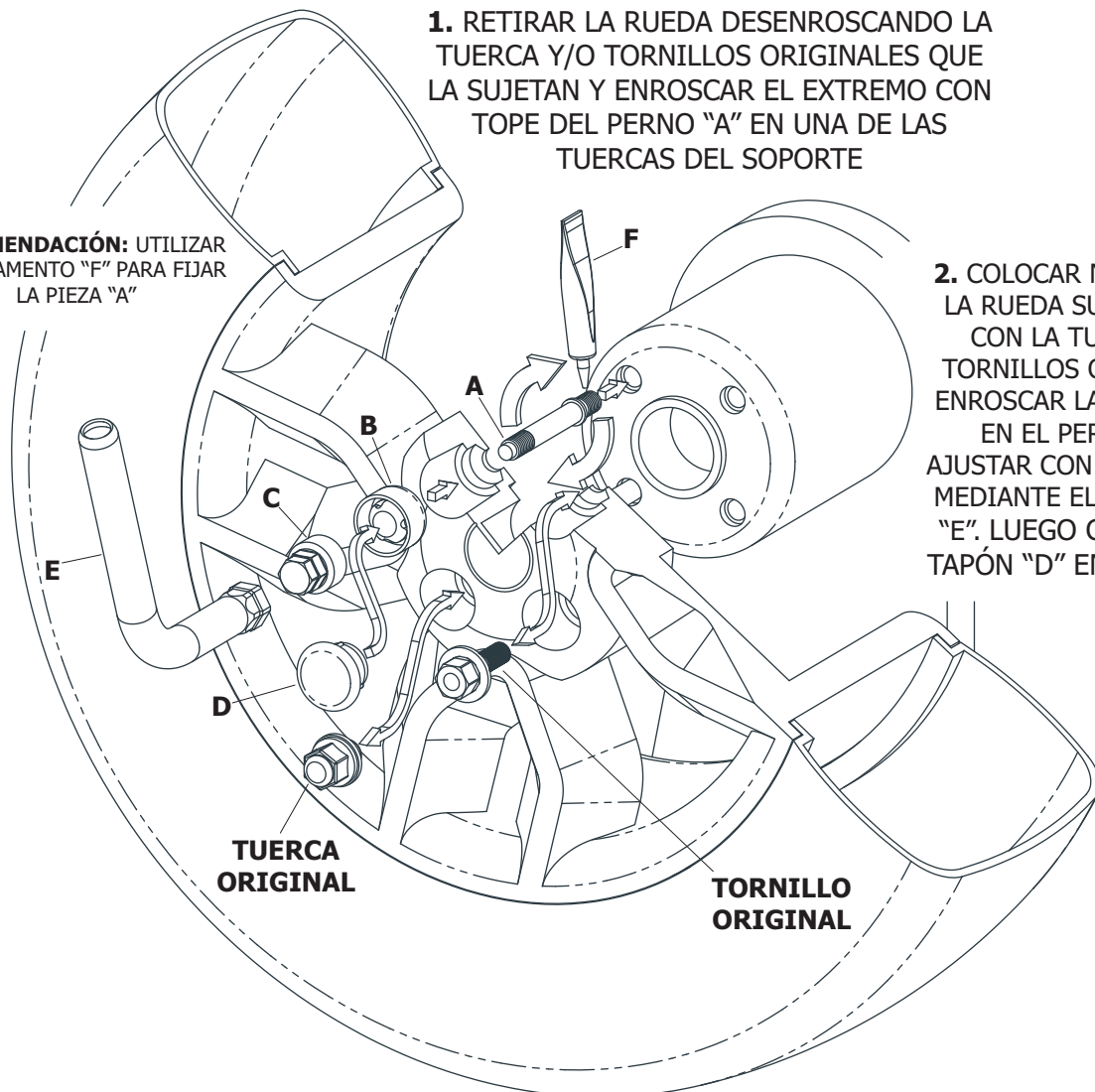

2. COLOCAR NUEVAMENTE LA RUEDA SUJETANDOLA CON LA TUERCA Y/O TORNILLOS ORIGINALES, ENROSCAR LA TUERCA "B" EN EL PERNO "A" Y AJUSTAR CON LA LLAVE "C", MEDIANTE EL TUBO LLAVE "E". LUEGO COLOCAR EL TAPÓN "D" EN LA TUERCA

PRECAUCIÓN: GUARDAR LA LLAVE DE SEGURIDAD EN EL BOLSO PORTAHERRAMIENTAS Y, EN CASO DE PÉRDIDA, SOLICITAR UNA NUEVA MEDIANTE EL CÓDIGO IMPRESO EN LA TARJETA



ADHERIR LA CALCOMANÍA EN UN LUGAR VISIBLE (PARAGOLPES, PORTÓN TRASERO, LUNETA, ETC.)